

ErP

READY



PLATINUM GTF

BAXI
la nueva calefacción

La gama Platinum GTF propone una solución que combina la innovación técnica para la mejora del

PLATINUM 24 GTF y 32 GTF

Calderas de pie a gas de condensación de 24 y 32 kW

Como accesorio se puede solicitar un depósito de 160 litros, con protección catódica permanente por corriente impresa.

Incorpora circulador de calefacción de alta eficiencia modulante: Menor consumo eléctrico.

Rendimiento: **** según Directiva 92/42/CEE. Suministro de Agua Caliente Sanitaria a temperatura constante según UNE-EN 13203 ***. Baja emisión de NOx: Clase 5.

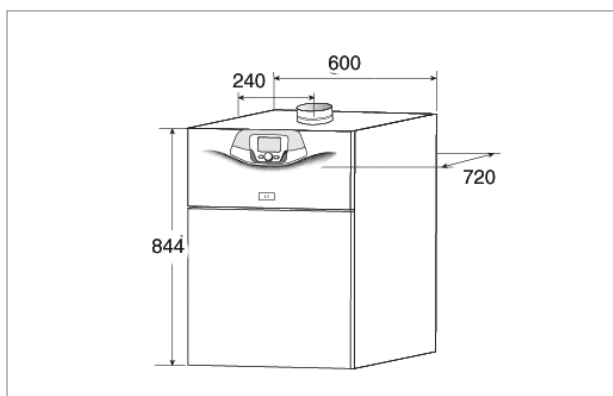

PLATINUM	24 GTF	32 GTF
Rango de potencia [kW]	2,4 ± 24	3,2 ≤ 32
Rendimiento a potencia nominal (80/60 °C)	97,60%	97,60%
Rendimiento a carga parcial (50/30 °C)	108,50%	108,50%
Volumen acumulador ACS (accesorio)	160 l	160 l
Producción continua de ACS con ΔT=30°C	690 l/h	920 l/h
Producción en 10 min de ACS	240 l	245 l
Nivel de protección eléctrica	IP X 5D	IP X 5D
Potencia eléctrica	4,1 ± 110 W	4,1 ± 110 W
Nivel sonoro (1 m)	< 45 dB (A)	< 45 dB (A)
Peso neto	60 kg	62 kg
Presión máxima	3 bar	3 bar

Vista de sección:

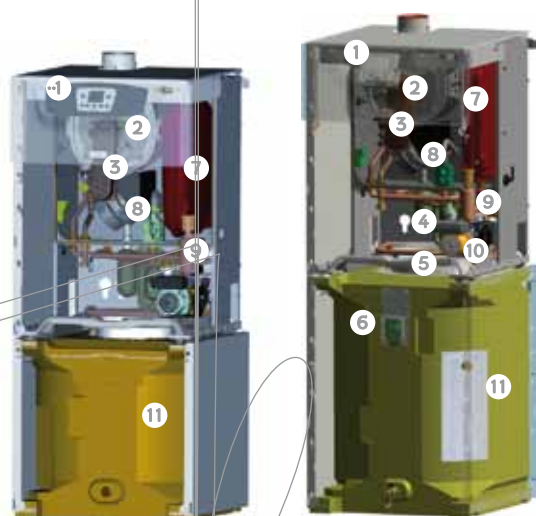

Platinum GTF

Platinum GTF + Acumulador (opcional)

1. Panel de control ergonómico a la altura del hombro, equivalente a Platinum Plus.
- * 1. Panel de control ergonómico a la altura del hombro, equivalente a Bios Plus.
2. Cámara de combustión y cuerpo de caldera en Inox 316 L.
3. Quemador de gas de premezcla modulante, preregulado a GN y transformable a GP (se suministran diafragmas de transformación).
4. Sifón de fácil acceso y grandes dimensiones.
5. Boca de registro superior de Ø112 mm del acumulador de ACS.
6. Protección catódica permanente por corriente impresa.
- * 6. Ánodo de sacrificio.
7. Vaso de expansión de calefacción de capacidad 12 litros (24 kW) o 18 litros (32 kW).
8. Válvula de gas con motor paso a paso.
9. Purgador.
10. Circulador de calefacción de alta eficiencia.
- * 10. Circulador de calefacción de 3 velocidades.
11. Acumulador esmaltado de 160 litros de ACS (opcional).
- * 12. Acumulador esmaltado de 100 litros de ACS.

